

TOŻSAMOŚĆ ORGANIZACJI

Ujęcia zorientowane na stan

Starają się określić, czym jest tożsamość organizacji

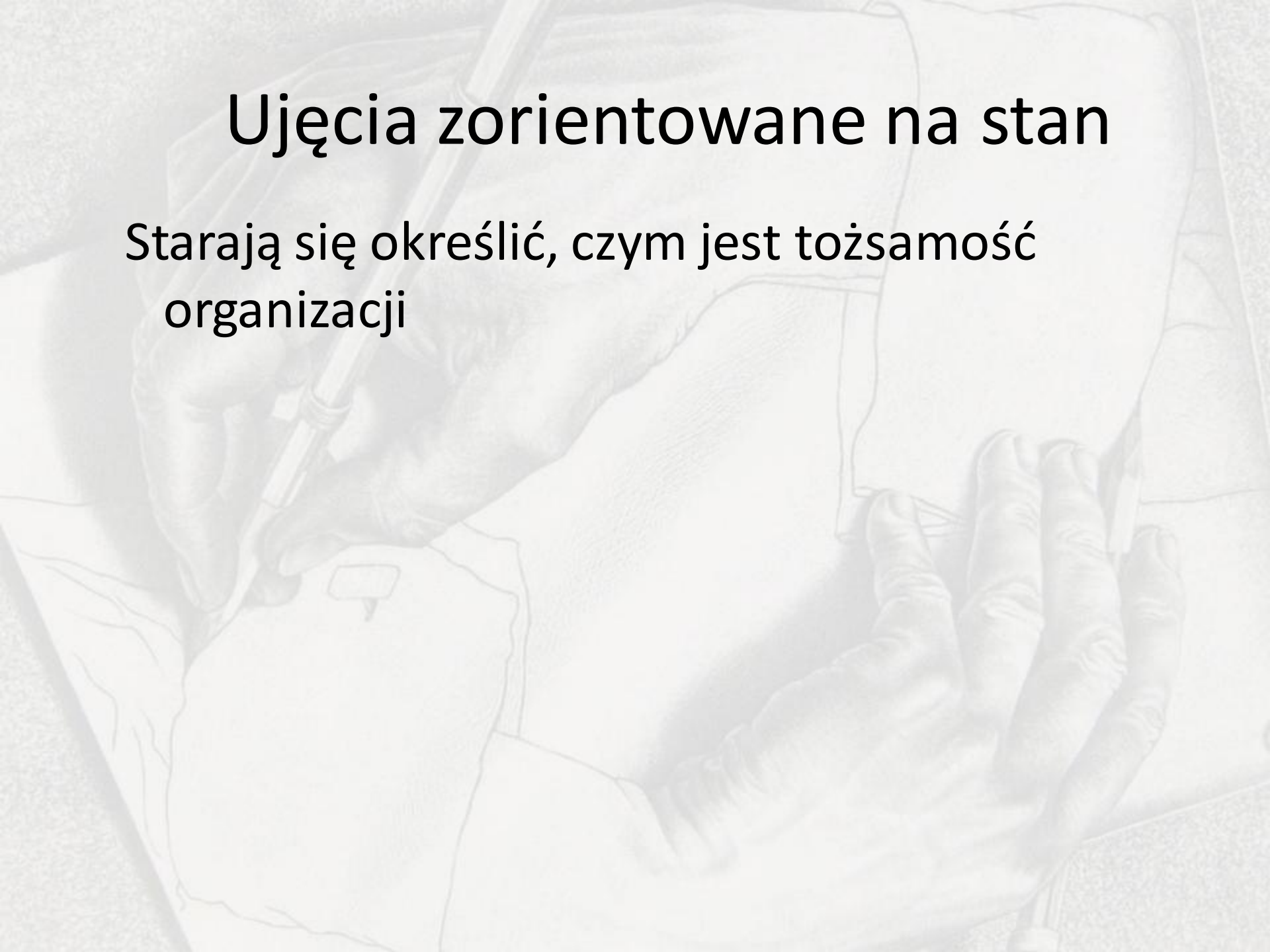

Tożsamość organizacji

- Ciągłość w czasie i przestrzeni
- Spójność ról
- Wrażenie sprawczości (Alvesson, 1994)
- Interakcja z innymi
- Odrębność, wywołanie wrażenia indywidualności (Czarniawska, 1997).



Barbara Czarniawska



Mats Alvesson

Geneza pojęcia tożsamości organizacji

- Historycznie tożsamość potrzebna była organizacjom przede wszystkim dla celów **sprawozdawczości** –kategoria osobowości prawnej.
- Pojęcie zapożyczone z psychologii i filozofii.
- Organizacje jako **superosoby** (Barbara Czarniawska, 1997).

Funkcje tożsamości organizacyjnej

- **Strategicznie** tożsamość jest ustalona przez rynek na którym firma działa, bazę klientów, itd.;
- **Kulturowo** tożsamość jest wewnętrznym poczuciem przynależności i spójności, przekonaniem co do tego, „kim jesteśmy” (Majken Schultz, Mary Jo Hatch & Mogens Holten Larsen, 2000).



Mogens Holten Larsen

Majken Schultz | Mary
Jo Hatch



Ujęcia zorientowane na proces

Opowiadają, jak powstaje i jest utrzymywana tożsamość organizacyjna

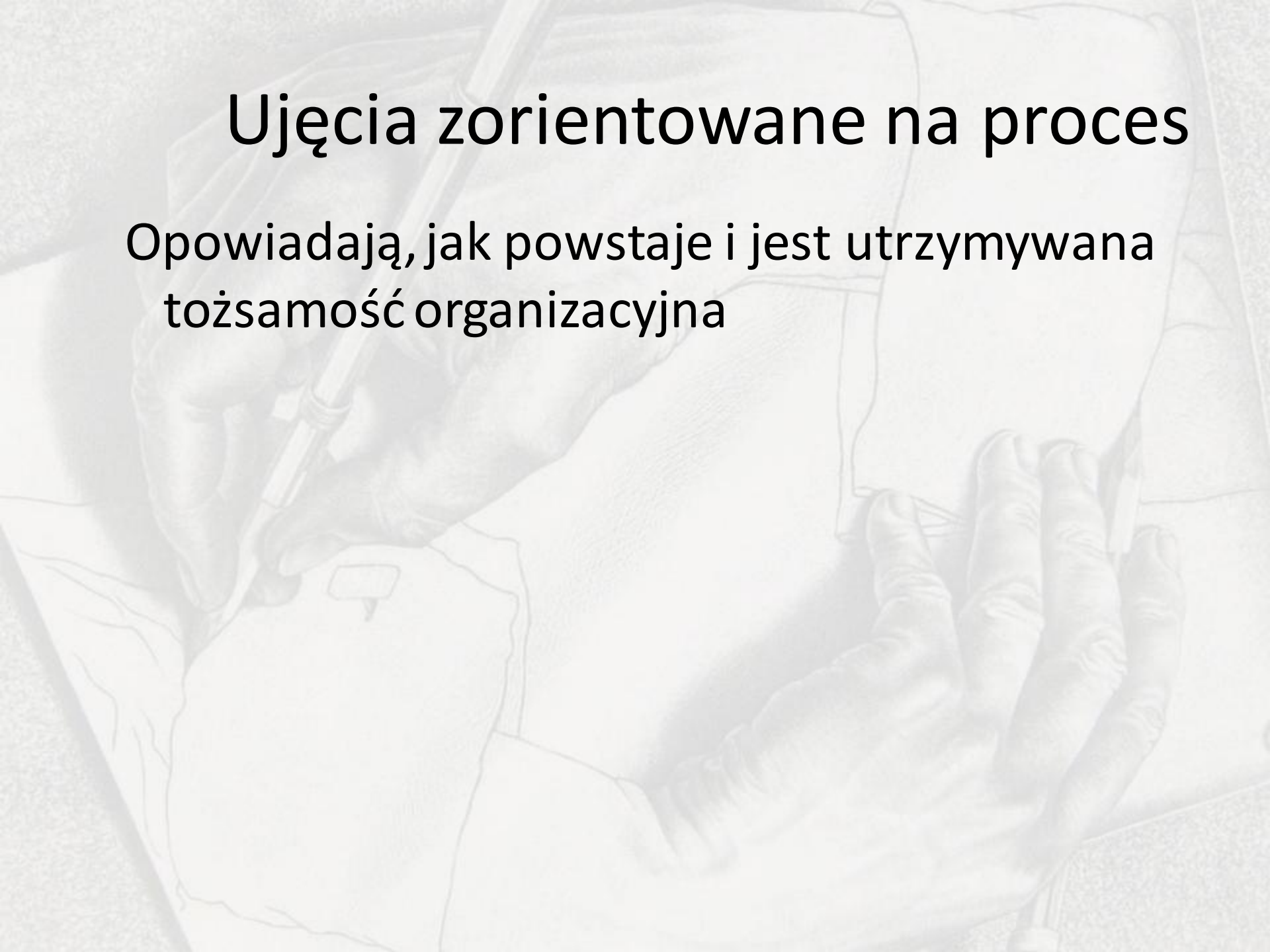

Tożsamość jako punkt oparcia w procesie zmian

- Potencjał symboliczny
- Dawanie przykładu innym uczestnikom kultury
- **Zmiana poprzez oparcie się na naturalnej tożsamości organizacji**

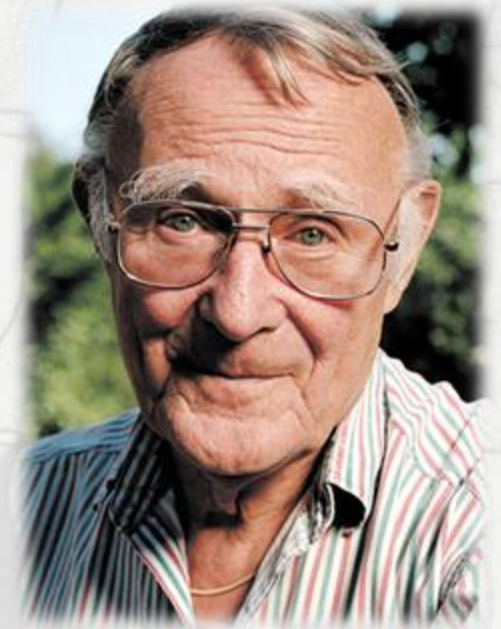

Ingvar Kamrad

Tożsamość organizacji jako proces

Ekspresja: tożsamość wyraża
Znaczenia kulturowe

Odzwierciedlanie: tożsamość
Odzwierciedla wizerunki innych

Kultura

Tożsamość

Otoczenie

Refleksja: osadza
Tożsamość w kulturze

Impresja tożsamości
Tworzy wizerunki innych

Model tożsamości organizacji Hatch & Schultz.
Źródło: Hatch i Schultz (2002, s. 991).

Dynamika tożsamości

- **Ekspresja** (*Expressing*) – proces wyrażania siebie przez kulturę poprzez deklaracje tożsamościowe;
- **Impresja** (*Impressing*) – proces pozostawiania odbicia przez ekspresje tożsamościowe na innych;
- **Odzwierciedlanie** (*Mirroring*) – proces odzwierciedlania tożsamości w wizerunkach innych;
- **Refleksja** (*Reflecting*) – proces osadzania tożsamości w znaczeniach kulturowych (Mary Jo Hatch & Majken Schultz, 2002).

Opowieść o silnej tożsamości organizacyjnej - IKEA

Pewnego razu był sobie ubogi młody człowiek, który wierzył, że biedni też mogą mieć piękne meble i że dzięki oszczędnemu życiu można żyć wygodnie i miło...



Ingvar Kamprad bardzo wierzył w IKEĘ. Przekonał do tej idei swoich współpracowników i klientów. W ten sposób powstała tożsamość, która jest rozpoznawalna dla wszystkich do tego stopnia, że stała się kultowa. Weźmy, na przykład, liczne dowcipy takie jak te poniżej:

Applying for a job at IKEA



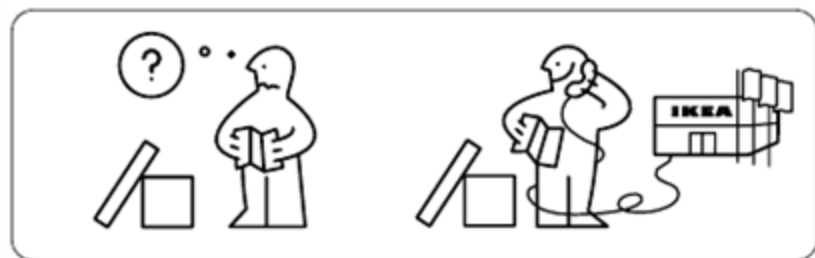
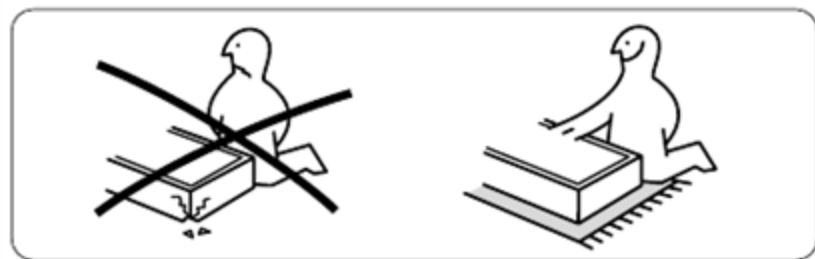
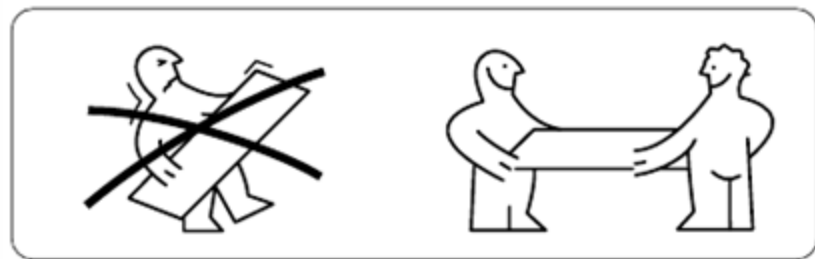

7

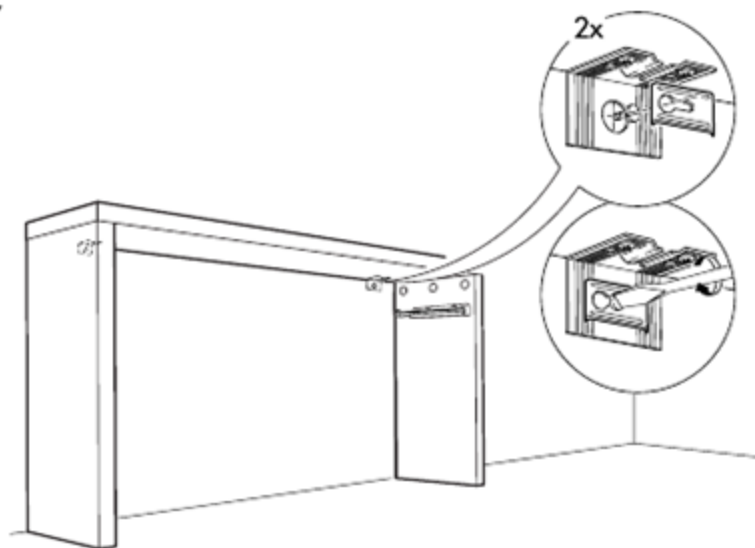

8

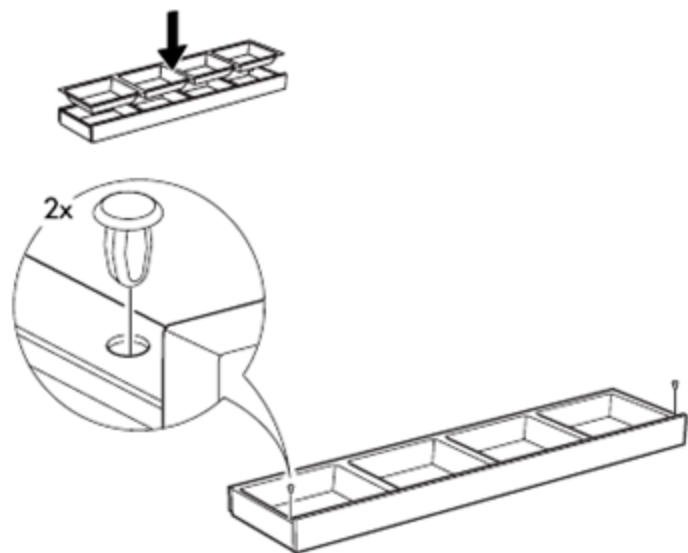

HÖUSS



Design and Quality
With a Lifetime

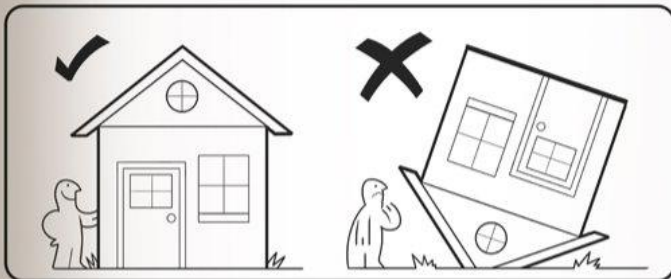
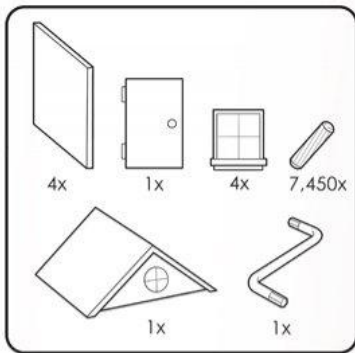

1.

1,000x

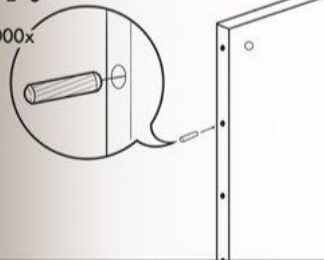

2.

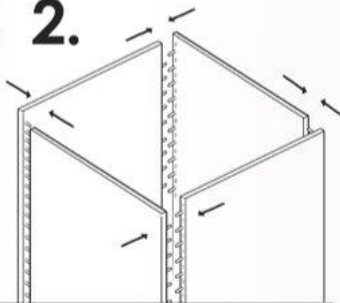

3.

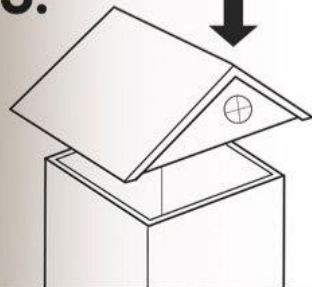

4.

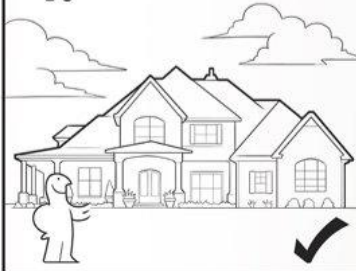

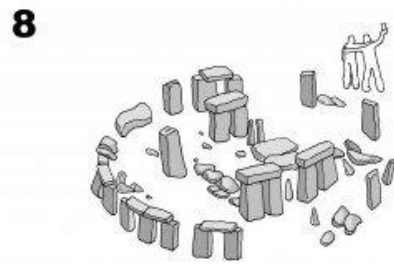
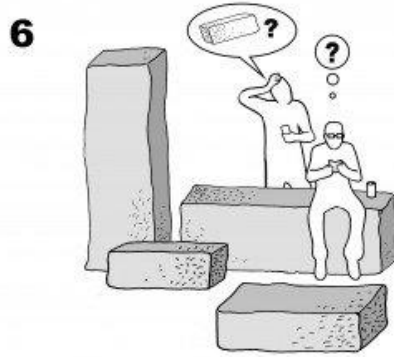
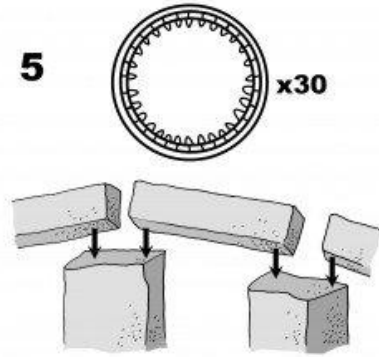
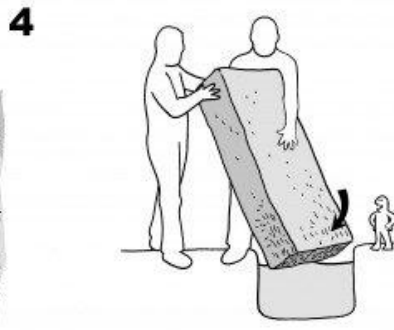
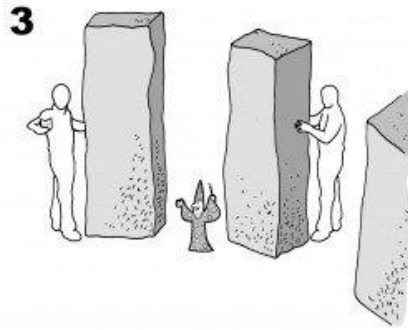

Important! Ensure all components are free from mud, dust and oil splirts before assembly. Wear appropriate safety equipment (spear, fire knife etc.) in the event of bears. Small parts are not included.

If plagued by demons or suffering from pestilence, seek advice from a druid before attempting assembly.

May contain quartz.



HËNJ

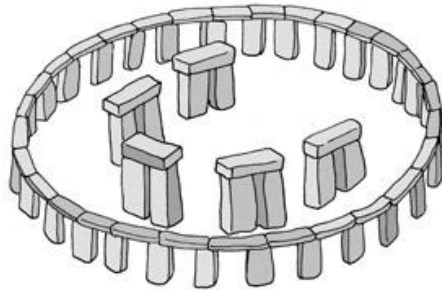
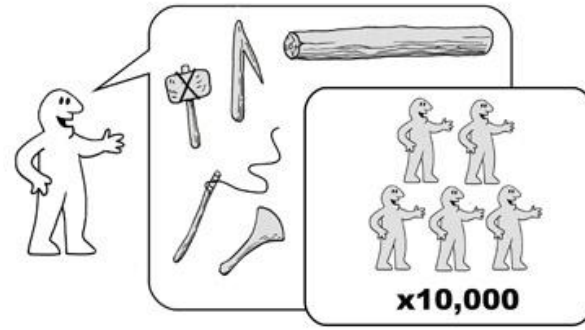

80x



30x



30x



10x



5x



1x



3x

1

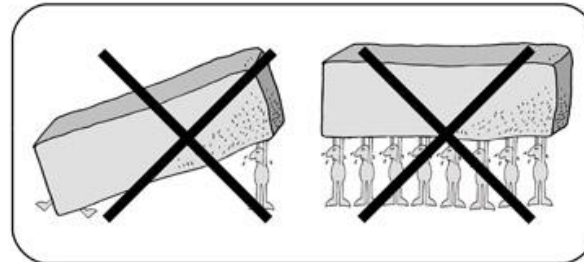
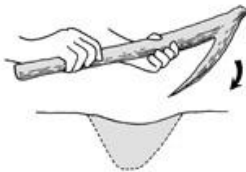



Drakkar

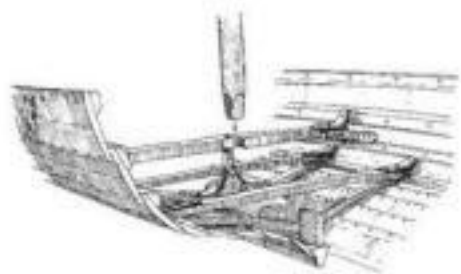
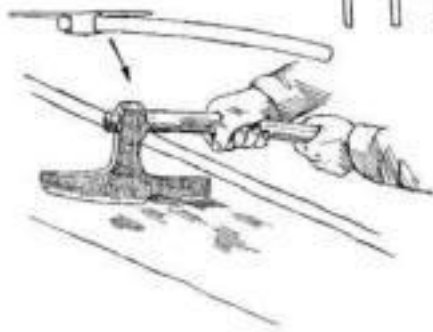
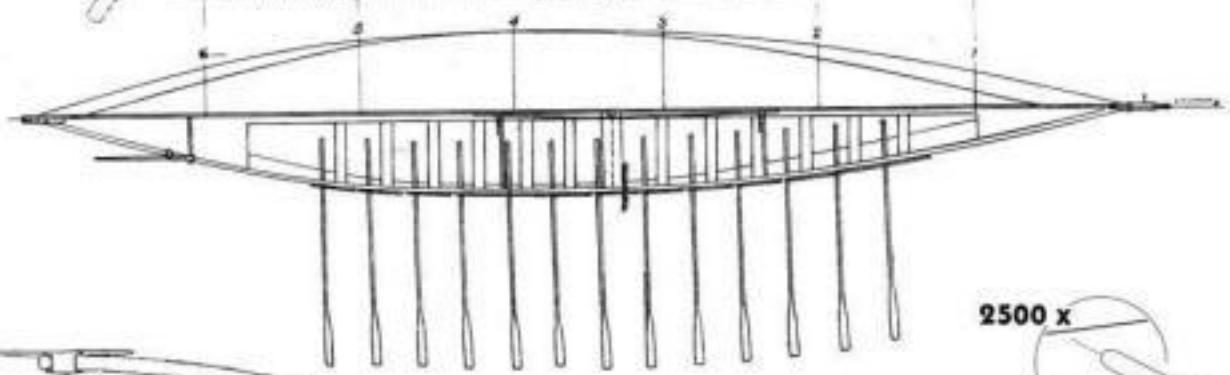
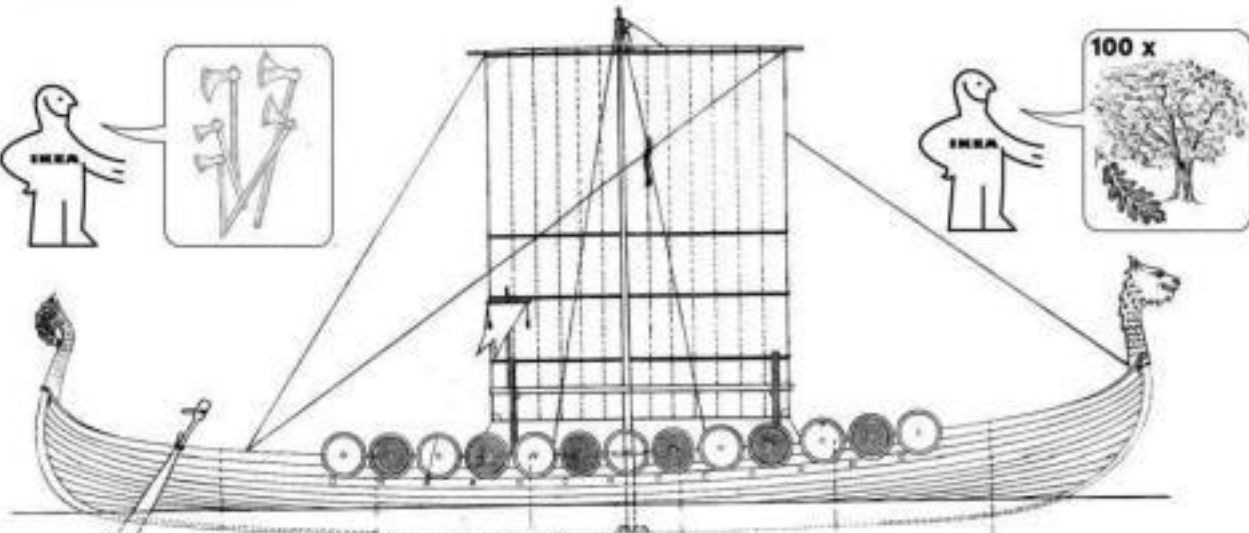
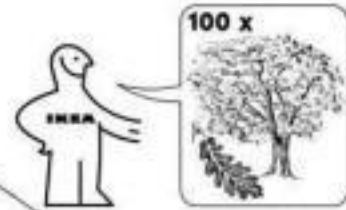
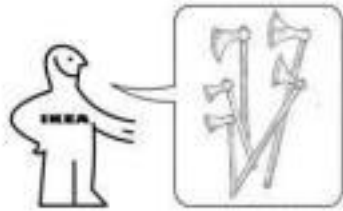

IKEA CAT



SOME ASSEMBLY REQUIRED

INTERNATIONAL GUIDELINES FOR PROBLEM SOLVING

Send me your comments or ideas:
facebook/jeromevadon or @jeromevadon

3.0
UPDATED
by popular request

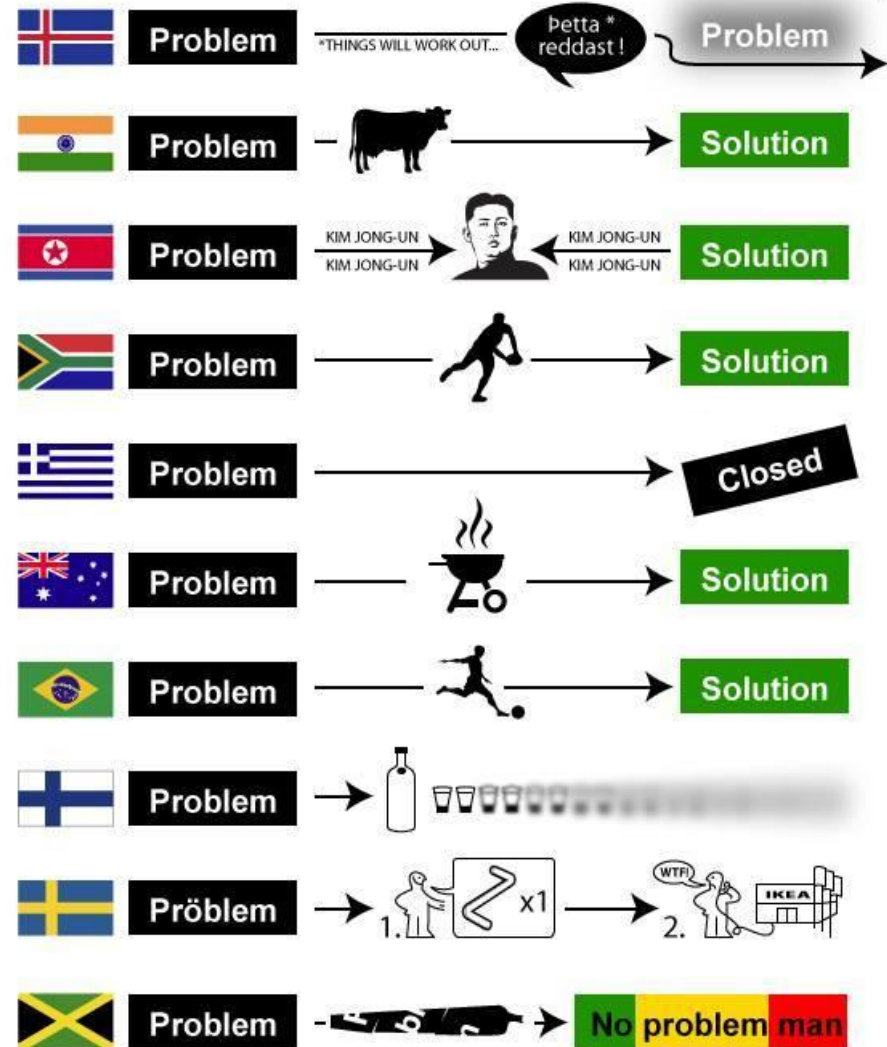
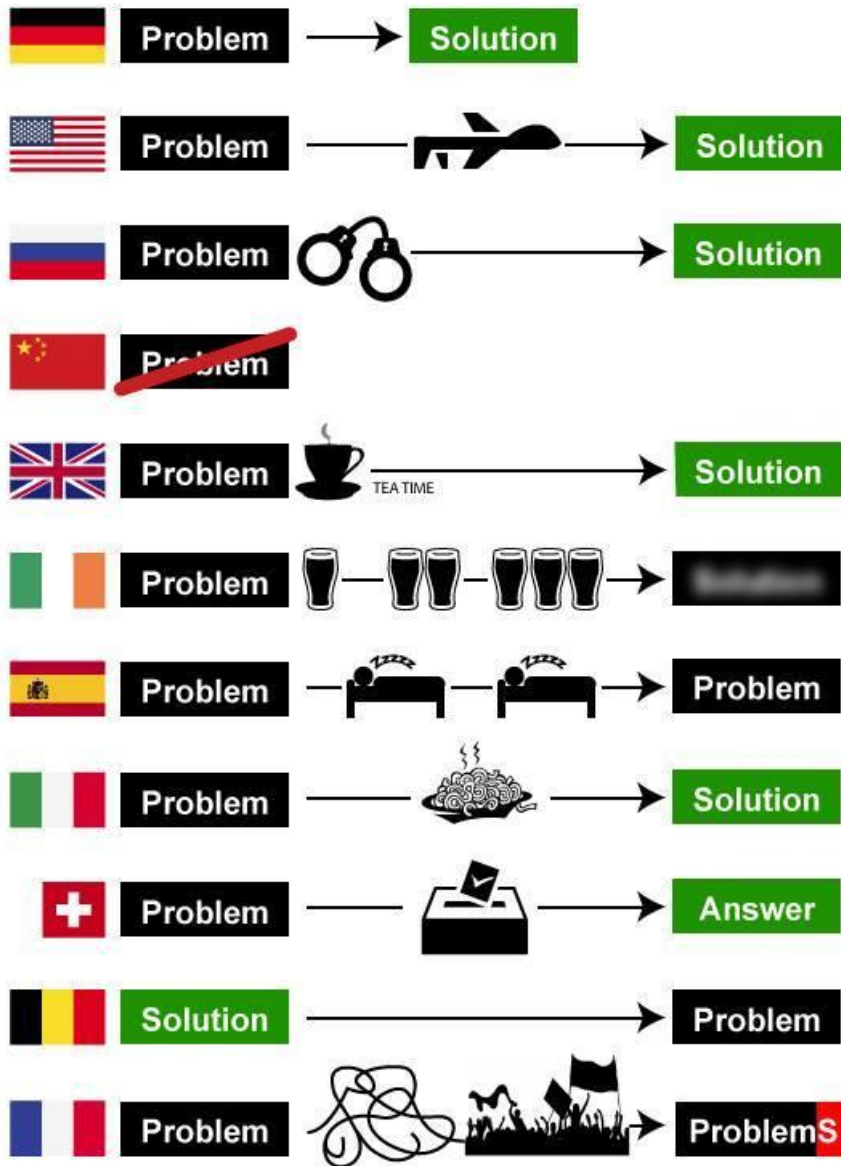

Send me your comments or ideas facebook/jeromevadon or @jeromevadon

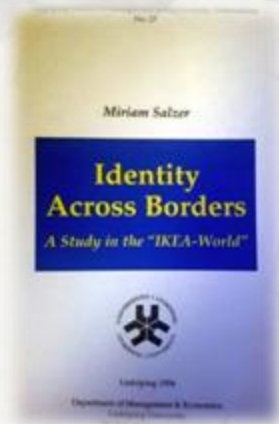

Tożsamość nie tylko silna na zewnątrz, istnieje też wewnątrz, między pracownikami. Książka obok (Sebastian Herrmann) to przykład tej tożsamości – opowieść z perspektywy pracownika, identyfikującego się z firmą. Potwierdzają to też badania etnograficzne Miriam Salzer-Morling. Poniżej link to filmu nakręconego przez załogę jednego z oddziałów po śmierci Kamprada, *In loving memory*.

<https://www.youtube.com/watch?v=a6PY9SBT1Wc>

https://www.youtube.com/watch?v=_sAROpSo7MM

Film opowiada o pewnym artystycznym sabotażu (?) jaki miał miejsce w jednym ze sklepów IKEI: *Grupa niezależnych designerów GRÜPPA, podążając za ideologią i estetyką firmy IKEA - cichcem wdrożyła do warszawskiego sklepu IKEA własny produkt - Dziadka Dekoracyjnego OPPÄ.*

Poniżej opis wydarzenia:
https://issuu.com/beczmania/docs/notes64_internet/15

[OPPA](https://www.youtube.com/watch?v=XpAutGs2fdg)

<https://www.youtube.com/watch?v=XpAutGs2fdg>



Dziadek
OPPÄ

Dysfunkcje odtwarzania tożsamości

W procesie tworzenia tożsamości zanikowi ulegają czasami jego elementy.

- **Narcyzm** – jedynie ekspresja i refleksja: samouwielbienie, samozachwyty.
- **Hiperadaptacja** – jedynie odzwierciedlanie i impresja: utrata kultury, hiperrealność (Hatch & Schultz, 2002).
- **Depresja** – uwiąd obu stron procesu (Ciuk & Kostera, 2010).

Dysfunkcje tożsamości

Narcyzm



Organizacja
interesuje się
wyłącznie sobą

John William Waterhouse

Dysfunkcje tożsamości

Hiperadaptacja



Fond-Ecran Image

Organizacja
koncentruje się tylko
na wizerunku
rynkowym,
sondżach,
rankingach...

Dysfunkcje tożsamości

Depresja

Proces zamiera po stronie uczestników i po stronie otoczenia, wszystkie zasoby koncentrowane są na symbolicznym efekcie, czyli – na **marce... (logo)**

<https://www.youtube.com/watch?v=uXwCnwwLGLY>

Depresja organizacyjna jest przypadłością śmiertelną, taki proces tworzenia tożsamości nie jest już punktem oparcia w tworzeniu kultury. Organizacja przestaje istnieć – zostaje sama fasada



Tożsamość a organizacja

- tożsamość organizacji jest **wyrazem kultury**
- i jednocześnie **punktem oparcia** dla jej tworzenia...

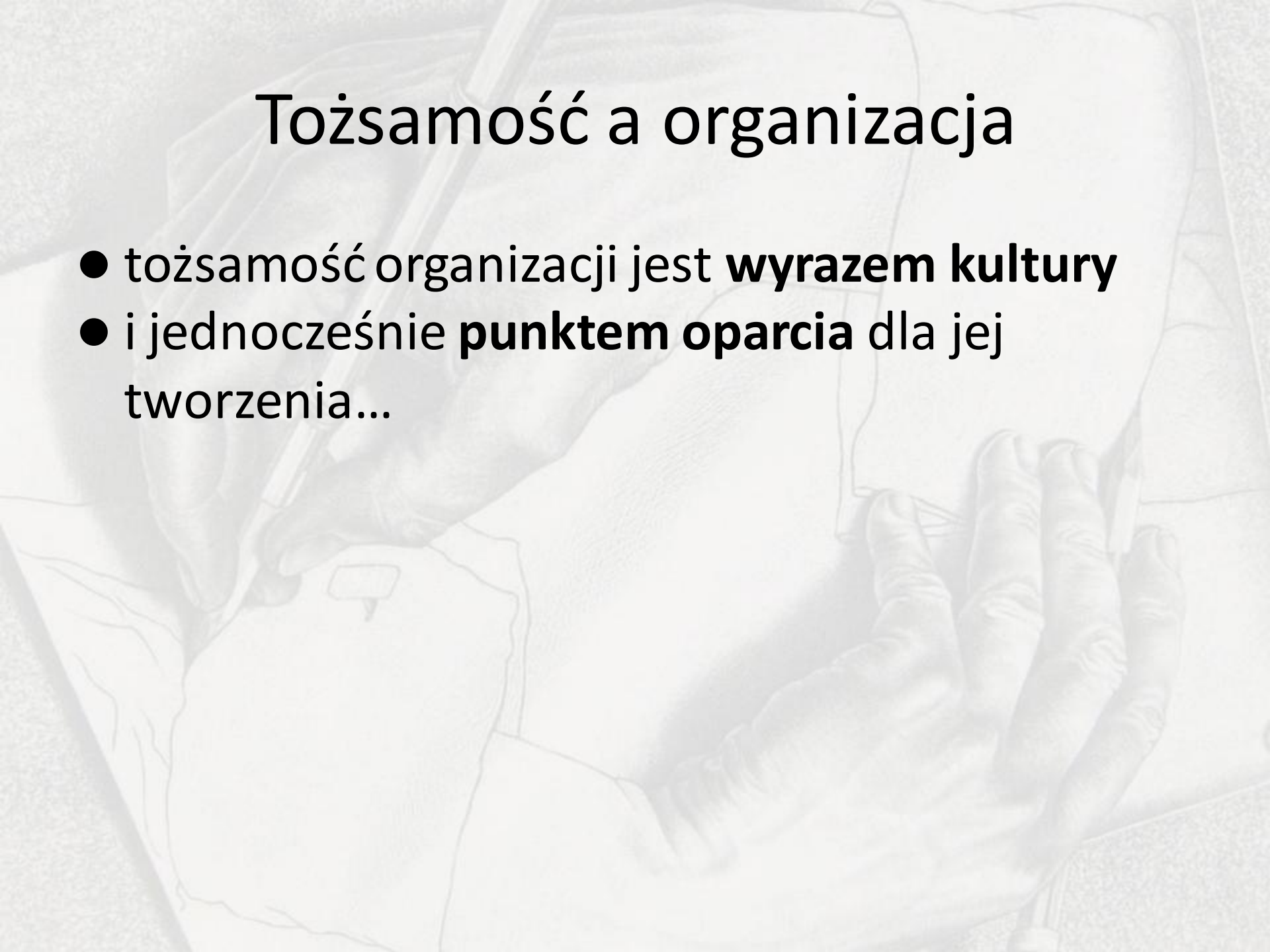



Figuracje

- Figuracje to dynamiczne sieci ludzi powiązanych wzajemnymi zależnościami w przestrzeni i czasie. Jak mówi Norbert Elias, „struktura wzajemnie zorientowanych i zależnych ludzi[...] sieć współzależności tworzonych przez jednostki” (Elias, 2000, s. 482).

Figuracje

Organizm społeczny, którego elementy są ruchome, a nie zorganizowane na stałe i unieruchomione na poszczególnych poziomach. Te same elementy tworzą poziom mikro, mezzo i makro, raz „dopełniając” jeden, raz drugi, a raz trzeci. To tak jakby składowe komórki nie tkwiły na stałe w komórce, tylko poruszały się między komórką (mikro), narządem (mezzo) i systemem (makro). Na przykład, w domu współtworzę rodzinę, potem jadę do pracy i współtworzę wydział, jednocześnie współtworząc system szkolnictwa wyższego. Więc ani rodzina, ani wydział, ani system szkolnictwa wyższego nie istnieją jako stałe byty, ale wydarzają się (materializują) jako figuracje, w różnym rytmie. Oczywiście materialne korelaty tych figuracji tkwią w miejscu (sala wykładowa, mieszkanie itp.), ale ich sens materializuje się dopiero, kiedy pojawiają się w nich ludzie. Niektóre figuracje mają szybszy takt niż inne – na przykład klasa szkolna/szkoła codziennie (poza weekendem), a wybory na prezydenta co 5 lat. To taktowanie uważam za czas społeczny, per analogiam do czasu fizycznego, wyznaczanego przez ruch atomu. Więc społeczeństwo jest takim ruchomym, pulsującym systemem, w którym elementy krążą między poziomami, raz wytwarzając jeden, a raz drugi. W czasach społeczeństw bez historii to było dużo prostsze, bo były jedynie rodziny, klany i plemię. Dzisiaj złożoność jest ogromna, więc przemieszczamy się bardzo szybko między figuracjami, które współtworzymy. (Anna Giza, 2023)

Indywidualizacja kolektywna

Indywidualizacja jako ciągły, niekończący się proces, w którym jednostka służy jako mediacja między dwoma odmiennymi porządkami systemowymi. Nie chodzi o zasady, lecz procesy. Poszczególne istoty, które wypełniają świat, są zatem jedynie pojedynczą fazą trwającego procesu indywidualizacji. (Gilbert Simondon, 1989)

Indywidualizacja kolektywna

Idea współindywidualizacji między jednostką a środowiskiem opiera się na systemowym założeniu, że żadna jednostka nie może istnieć bez środowiska, którego jest częścią. Środowisko powstaje w tym samym czasie, co jednostka, generuje się z procesu indywidualizacji. (Gilbert Simondon)

„My”

„Proces unifikacji *My* to identyfikacja, organizacja i unifikacja różnych elementów przeszłości wspólnoty, rzutuujących na jej przyszłość” (Stiegler, 2010).

Innymi słowy, jest to proces, poprzez który jednostki tworzą własne indywidualne tożsamości w odniesieniu do wspólnych tożsamości zbiorowych i wytyczają wspólne cele dla tych tożsamości.

Tożsamość jako współ-tworzenie

„Jednostka, czy to psychologiczna, czy społeczna[...] jest niepełnym procesem metastabilnej równowagi... Te dwa procesy indywidualizacji – te dwie metastabilne równowagi – są dwoma aspektami pojedynczej rzeczywistości, które można uchwycić po oddzielnej analizie, ale trzeba to ponownie - zebrane w celu zrozumienia w kontekście wyjątkowej procesualności, która zarówno je zawiera, jak i charakteryzuje: indywidualna psychika jest oryginalnie psychospołeczna, a to, co społeczne nie jest „intersubiektywnym” zbiorem już ukonstytuowanych jednostek. Indywidualność *Ja* jest indywidualnością *My* i vice versa”. (Stiegler, 2010, 94)

Oznacza to, że indywidualizacja psychiczna i indywidualizacja zbiorowa to dwie strony tej samej monety; jedno nie może istnieć bez drugiego. Procesy adopcji i projekcji indywidualizują tożsamość grupową, która jednocześnie indywidualizuje tożsamość osobową.